

Les **#1** rencontres de la Haute Ecole du Bois et de la Forêt

02 - 08 juillet 2023
Guillestre, Hautes Alpes
(FR)



Itinérance, école
d'été, conférences,
projections, exposition

Habiter la montagne, habiter la forêt

Pensée comme un campus européen, une Haute École du Bois et de la Forêt est en projet dans le département des Hautes Alpes.

Les communautés de communes du Pays des Ecrins, du Guillestrois Queyras, de Serre-Ponçon et la ville de Guillestre en organisent les premières rencontres afin de préfigurer son ouverture. Y seront notamment réinterrogées la nature des relations que nous souhaitons tisser avec la forêt et le bois pour mettre à l'épreuve nos visions d'avenir.

Quelles représentations, quels imaginaires, quels usages et quelles formes réinventer pour habiter les Alpes demain ?

Ces rencontres accueilleront une cinquantaine de personnes (étudiant.es, chercheur.euses, professionnel.les) durant la semaine. Venu.es de partout en France et d'Europe, ils et elles partageront leurs expériences pratiques et leurs résultats de recherche pour nourrir une vision d'avenir résolument écosystémique des usages du bois et de la forêt.

Dim. 2	17h	<u>Lancement des rencontres</u>	Partenaires et équipe organisatrice	Présentation	30min	Gratuit	Mairie de Guillestre
	18h30	<u>La forêt : récits, représentations, imaginaires</u>	El abrazo de la serpiente (2015, Ciro Guerra) - Filippo Meneghetti, Christopher Alexander Kostritsky Gellert	Projection commentée	2h30	Tarif : 7.50€ Réduit : 6€	Guillestre – Cinéma
Lun. 3	9h	<u>De l'arbre à l'œuvre</u>	Scierie Savoldelli, Chalets Bayrou	Visite des ateliers	2h	Gratuit	St. Martin-de-Queyrières
		<u>La Haute École du Bois et de la Forêt en projet</u>					
	11h30	<u>Pôle ingénierie bois et forêt</u>	Florian Court, Roberto Dini, Silvia Lanteri, Thomas Motheau	Visite de site	1h30	Gratuit	L'Argentière-la Bessée
	15h	<u>Pôle architecture</u>	Amélie Bon	Visite de site	1h30	Gratuit	Embrun – Chauveton
	16h30	<u>Habiter en montagne</u>	Véronique Buisson Bournat, Yoann Oliverio	Parcours urbain	1h30	Gratuit	Embrun – Centre
Mar. 4	9h	<u>Écosystème forêt</u>	Brigitte Talon avec Vianney Taing, Sylvain Griot	Parcours sylvestre	4h	Gratuit	De Guillestre à Combe-Chaue
	14h30	<u>Territoires de la sylviculture</u>	Vianney Taing avec Emile Chabrand, Xavier Juanena, Pascal Waringo	Visite d'une coupe forestière	2h	Gratuit	Ceillac
	19h	<u>Poétique, langage de l'enquête</u>	Christopher Alexander Kostritsky Gellert	Ciné-poèmes	1h	Gratuit	Guillestre – Auberge de Jeunesse
Mer. 5	12h	<u>Construire en bois local : un enjeu pour la filière</u>	Ivan Mazel, Samuel Nemoz	Conversation	1h	Gratuit	Guillestre – Auberge de Jeunesse
	18h30	<u>La forêt comme jardin</u>	Matthieu Duperrex, Nastassja Martin, Felix de Montety, Nicolas Nova	Table ronde	2h30	Gratuit Retransmission web	Guillestre – École
Jeu. 6	12h	<u>Architecture et bois local : le projet d'un refuge</u>	Gaëlle Privat, Daisy Rozan	Conversation	1h	Gratuit	Guillestre – Auberge de Jeunesse
	18h30	<u>La forêt face aux crises</u>	Davide Ascoli, Julien Choppin, Julien Guilloux, Lora Pirard	Table ronde	2h30	Gratuit Retransmission web	Guillestre – École
Ven. 7	12h	<u>Faire école</u>	Roberto Dini, Silvia Lanteri	Conversation	1h	Gratuit	Guillestre – Auberge de Jeunesse
	18h30	<u>La forêt comme ressource</u>	Andreas Nicolaus Kleinschmit von Lengefeld, Andreja Kutnar, Francesco Negro, Alan Organschi	Table ronde	2h30	Gratuit Retransmission web	Guillestre – École
Sam. 8	9h	<u>Habiter la montagne, habiter la forêt</u>	Animé par Matteo Penza, Gabriele Salvia, Marion Serre	Exposition - forum de clôture	3h	Gratuit	Guillestre – Auberge de Jeunesse

dimanche 2

17h - Présentation
Auberge de jeunesse

Lancement des rencontres

Partenaires et équipe organisatrice

18h30 - Projection commentée
Cinéma le Rioubel Guillestre

La forêt : récits, représentations, imaginaires

Filippo Meneghetti, Christopher Alexander Kostritsky Gellert

El abrazo de la serpiente
Ciro Guerra, 2015, 125'

Quand un cinéaste tourne un film en forêt, il l'habite, il y séjourne. Mais dans le même mouvement la forêt l'habite. Guidés par le récit, on essaie de convoquer un imaginaire, de le faire surgir à partir du réel qui nous fait face. Mais le réel ne se donne pas en objet, la forêt s'invite dans chaque plan, dans chaque geste, et le transforme. Dans cette dialectique entre imaginaire et pratique se tissent des liens qui débordent l'écran pour atteindre l'imaginaire du spectateur, l'imaginaire d'une société.

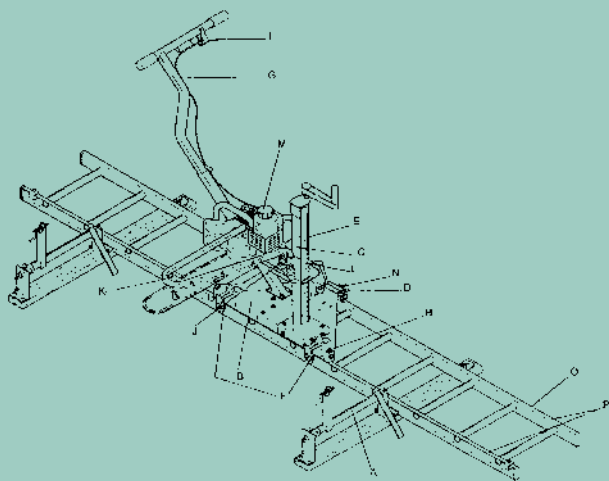

lundi 3

9h - Visite des ateliers
Saint-Martin-de-Queyrières

De l'arbre à l'œuvre

Scierie Savoldelli, Chalets Bayrou

Retracer le parcours de l'arbre et ses processus de transformation. Mise en récit par ceux et celles qui y travaillent, pour comprendre les atouts et les difficultés d'un territoire, de l'accès à la ressource à sa valorisation.

La Haute École du Bois et de la Forêt en projet

Présentation par les communautés de communes du Pays des Ecrins, de Serre-Ponçon et le Politecnico de Turin. Visite des ateliers des Compagnons du Devoir.

11h30 - Visite de site "Pôle ingénierie bois et forêt"
L'Argentière-La Bessée

Florian Court, Roberto Dini, Silvia Lanteri, Thomas Motheau

15h - Visite de site "Pôle architecture"
Embrun - Chauveton

Amélie Bon

16h30 - Parcours urbain
Embrun - Centre

Habiter en montagne

Véronique Buisson Bournat, Yoann Oliverio

Parcourir le centre historique d'Embrun et écouter son histoire : quels usages du bois dans l'architecture et les modes d'habiter en montagne ?

mardi 4

9h - Parcours sylvestre
Guillestre et ses alentours

Écosystème forêt

Brigitte Talon avec Vianney Taing

Retracer l'histoire des écosystèmes forestiers : que nous racontent les sols, les pollens, les cernes sur le passé et l'avenir de nos forêts ?

14h30 - Visite d'une coupe forestière
Ceillac

Territoires de la sylviculture

Vianney Taing avec Émile Chabrand, Xavier Juanena, Pascal Waringo

Comprendre les enjeux et les techniques de l'exploitation forestière : pourquoi et comment couper les arbres ?

19h - Ciné-poèmes
Guillestre - Auberge de Jeunesse

La poétique, le langage de l'enquête

Christopher Alexander Kostritsky Gellert

Comment est-ce que le texte poétique peut devenir un instrument cartographique pour repérer un territoire ? Comment est-ce que ces représentations cartographiques donnent forme aux mondes que nous créons et habitons ? C. A. Kostritsky Gellert présentera un cycle de ciné-poèmes en milieu sylvestre réalisées en collaboration avec la plasticienne Taylor Smith, "Cutting through the garden" et "A clear cut" (we are unmade), ainsi que des photogravures éco-poétiques qu'ils ont réalisées ensemble en dialogue avec son texte initiateur Geography of transparencies. À partir de ces expérimentations et interrogations et Kostritsky Gellert ouvrira des pistes sur les devenir possibles de la poétique en tant qu'outil architectural, paysager et forestier dans la fabrication – les tramages – du 'réel'.

mercredi 5

12h - Conversation
Guillestre - Auberge de Jeunesse

Construire en bois local : un enjeu pour la filière

Ivan Mazel, Samuel Nemoz

Quand le regard d'un bureau d'étude sur l'utilisation du bois local croise celui d'un chercheur analysant le contexte de développement de la filière (pratiques, potentialités et freins).

18h30 - Table ronde
Guillestre - École

La forêt comme jardin

Matthieu Duperrex, Nastassja Martin, Felix de Montety, Nicolas Nova

Comme on cultive son jardin on exprime sa relation au monde. Entrons dans cette dimension culturelle de la forêt, qui entremêle des considérations écologiques, techniques et aussi symboliques. Sauvage/domestique, naturel/artificiel, vivant/inerte... Les sciences humaines nous guident au-delà des partitions communes pour réarticuler les humains et autres qu'humains dans un contexte de catastrophe écologique globale, qui est fondamentalement une crise de l'habitabilité du monde. Aussi, regarder la forêt comme un jardin à ménager nous permettra de remettre en question nos modes d'habiter, en interrogeant de manière systématique nos modes de consommation, de production, de construction.

FIG. 1

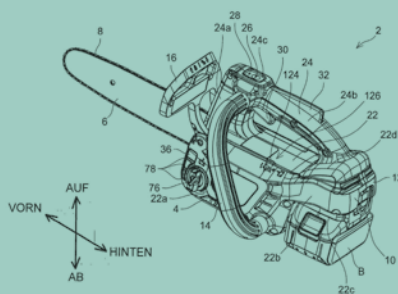

jeudi 6

12h - Conversation
Guillestre - Auberge de Jeunesse

Architecture et bois local : le projet d'un refuge

Gaëlle Privat, Daisy Rozan

Retour d'expérience sur la construction d'un refuge en bois local pour la production d'une architecture soutenable.

18h30 - Table ronde
Guillestre - École

La forêt face aux crises

Davide Ascoli, Julien Choppin, Julien Guilloux, Lora Pirard

Dans un contexte marqué par différentes crises, tant écologiques que socio-économiques, la forêt est soumise à de multiples pressions. Nous aborderons ici les enjeux liés à la soutenabilité, en questionnant l'intérêt d'une exploitation durable de la forêt, de la gestion forestière à la construction en bois. Davide Ascoli montrera comment développer des stratégies d'aménagement de la forêt prévenant les risques incendie tout en valorisant les filières productives. Julien Choppin montrera comment repenser les chaînes de production et de savoir-faire, en valorisant une utilisation située de nos matières premières et les potentialités de la « matière grise » dans les projets de construction. Julien Guilloux et Lora Picard alimenteront ces réflexions à partir des réalités et problématiques rencontrées localement.

FIG. 6

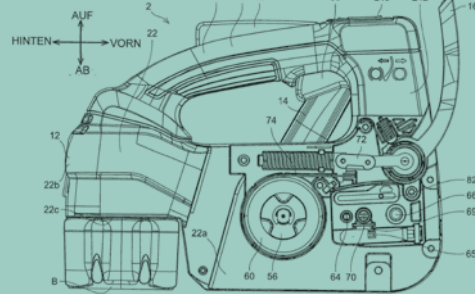

vendredi 7

12h - Conversation
Guillestre - Auberge de Jeunesse

Faire école

Roberto Dini, Silvia Lanteri

Transmettre et former : quels modèles pédagogiques pour relever les défis sociaux et écologiques du XXI^{ème} siècle ? Comment mettre une école au service des territoires ?

18h30 - Table ronde

La forêt comme ressource

Andreas Nicolaus Kleinschmit von Lengefeld, Andreja Kutnar, Francesco Negro, Alan Organschi

Quelles sont les conditions d'optimisation de la ressource ? Quelles passerelles renforcer entre la science du bois et la construction, pour une action vertueuse de la molécule au bâti, voir au projet de territoire ? Le bois et la forêt peuvent-ils réellement jouer un rôle clé dans les stratégies de réduction des émissions de carbone et créer des bâtiments plus durables ? Cette table ronde interrogera une vision de la forêt la considérant comme une ressource dans l'objectif de discuter les échelles de la filière, mais aussi et surtout observer comment l'industrie innovante peut-être mise au service des territoires et de ses usagers.

FIG.10

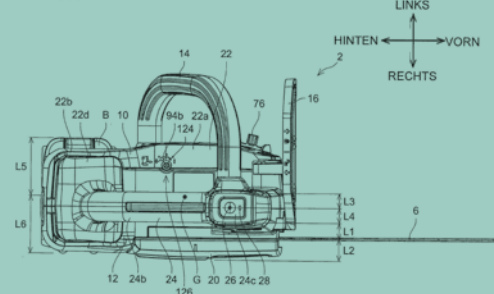

samedi 8

9h - Exposition - forum de clôture
Guillestre - Auberge de Jeunesse

Habiter la montagne, **habiter la forêt**

Animé par Matteo Penza,
Gabriele Salvia, Marion Serre

Les réflexions de la semaine seront exposées et utilisées comme matière à débat, pour discuter collectivement des échelles, des limites et des usages du bois et de la forêt. Convoquer des savoirs et des savoir-faire de différentes disciplines est essentiel pour apporter des réponses prenant en compte l'ensemble des problématiques relatives à la forêt et au bois, mais aussi pour apprendre à développer un langage et des visions d'avenir en commun.

Les lieux

Cinéma le Rioubel

111 Chemin d'Eygliers

Saint-Martin-de-Queyrières

Scierie Savoldelli

Zone Artisanale, Pont la Lamé

L'Argentière-La Bessée

Les compagnons du Devoir

403 Avenue du Général de Gaulle

Embrun - Chauveton

Centre de Vacances de la BDF

5790F Rte de Chalvet

Embrun - Centre

Gare SNCF

De Guillestre - École

Salle d'activités, Chemin Queron

Guillestre - Auberge de Jeunesse

La Rochette

De Guillestre à Combe-Chauve

Le Pain de Sucre

Ceillac

Clôt des Oiseaux

Bordure de RD60 en face de la ZA de la Viste

Avec :

Daive Ascoli, sciences agraires, forestières et alimentaires, Università di Torino

Amélie Bon, programme « Petites villes de demain », Communauté de communes de Serre-Ponçon et ville d'Embrun

Evgeny Borovin, XLAM DOLOMITI

Véronique Buisson Bournat, régie bois énergie, ville d'Embrun

Émile Chabrand, menuisier, Chalets Chabrand - maire de Ceillac

Julien Choppin, architecte, Encore Heureux - Ecole nationale supérieure d'architecture de Normandie

Florian Court, chef de projet Haute école du bois et de la forêt, Communauté de communes du pays des Ecrins

Roberto Dini, architecte, Istituto di architettura montana - Dipartimento di architettura e design, Politecnico di Torino

Matthieu Duperrex, philosophe, Ecole nationale supérieure d'architecture de Marseille

Sylvain Griot, technicien forestier territorial, Office national des forêts, Unité territoriale du Guillestrois Queyras

Xavier Juanena, travaux forestiers

Julien Guilloux, spécialiste eau et forêt, Parc national des Ecrins

Andreas Nicolaus Kleinschmit von Lengefeld, sciences forestières, Homo Silvestris Europae

Christopher Alexander Kostritsky Gellert, artiste et poète, Collectif Tramages

Andreja Kutnar, sciences et techniques du bois et de la forêt, InnoRenew CoE - Faculty of mathematics, Natural sciences and information technologies, University of Primorska

Silvia Lanteri, architecte, Istituto di architettura montana - Dipartimento di architettura e design, Politecnico di Torino

Nastassja Martin, anthropologue, Laboratoire d'anthropologie

Ivan Mazel, architecte, UR Architecture, Environnement culture constructives de l'Université Grenoble Alpes - Ecole nationale supérieure d'architecture de Grenoble

Filippo Meneghetti, réalisateur

Felix de Montety, géographe, Laboratoire Pacte, Université Grenoble Alpes

Thomas Motheau, Prévôt du CFA et des Maisons de Gap et l'Argentière-La-Bessée. Les Compagnons du Devoir et du Tour de France

Francesco Negro, sciences agraires, forestières et alimentaires, Università di Torino

Samuel Nemoz, ingénieur-architecte spécialisé en construction bois - Ecole Nationale Supérieure d'architecture de Marseille

Nicolas Nova, anthropologue, Near Future Laboratory, Haute Ecole d'Art et de Design de Genève

Yoann Oliverio, guide conférencier, service Patrimoine, Communautés de communes de Serre-Ponçon et du Guillestrois-Queyras

Alan Organschi, architecte, Gray Organschi Architecture - Innovation LABs, Bauhaus Earth School of architecture, Yale University

Matteo Penza, designer

Lora Pirard, architecte chargée de mission urbanisme, aménagement et paysage au Parc naturel régional du Queyras

Gaëlle Privat, architecte, Agence des Territoires de Montagne

Daizy Rozan, architecte, Agence des territoires de montagne

Gabriele Salvia, architecte, Tiers lab - Ecole nationale supérieure d'architecture de Marseille

Marion Serre, architecte - Tiers lab - Ecole des arts décoratifs

Vianney Taing, ingénieur forestier, Office national des forêts, Unité territoriale du Guillestrois Queyras

Brigitte Talon, biologie des populations et écologie, Institut méditerranéen de biodiversité et d'écologie,

Aix-Marseille Université - Europôle méditerranéen de l'Arbois

Pascal Waringo, Maître Artisan

Comité scientifique et équipe organisationnelle : Gabriele Salvia, Marion Serre, Matteo Penza, avec le soutien de Matthieu Duperrex.

Plus d'info : tiers-lab.com/atelier-hebf

Contact : Marion Serre Tel : +33 (0)646755762

Organisé par :



Avec la participation financière de :



Avec le soutien de :

